

## ENERGIKLASS

A

**Energi klass A+** uppfylls i kallt klimat (Norden). Aggregat konfigurerat för behovsstyrning uppfyller energiklass A i medelklimat. ECO Design direktiv 1253/2014.

AIR TREATMENT

MINIMASTER

# MiniMASTER

» VÄRMEÅTERVINNINGSSAGGREGAT (RDKS)

## PRODUKTFAKTA

- Temperaturverkningsgrad upp till 83 %
- Till- och frånluftsflöde 20-65 l/s
- Rekommenderas för bostadsytor upp till 130 m<sup>2</sup>
- Filter upp till klass F7
- Högeffektiva EC-motorer
- Individuellt justerbara fläktar
- Kräver ingen dränering
- Lätt att installera
- Servicevänlig
- Sommartid motionskörs rotorn automatiskt var 48:e timme.

MiniMASTER INGÅR I  
HomeEDITION  
by FLÄKTGROUP

## SMIDIGT, ENERGIEFFEKTIVT OCH SERVICEVÄNLIGT FTX-AGGREGAT

Värmeåtervinningsaggregat MiniMASTER (RDKS) ingår som en del i köks- eller grovköksplacerade system avsedda för bostäder och mindre lokaler. Det är lätt att installera och är mycket servicevänligt. Aggregatet som har ett tillufts- och frånluftsflöde mellan 20 och 65 l/s kan betjäna bostadsytor upp till cirka 130 m<sup>2</sup>.

MiniMASTER har en inbyggd styrenhet och kan även utrustas med automatisk fuktstyrning och/eller möjlighet till reglering via CO<sub>2</sub>-givare. Kontrollpanel CUROTouch® kan med fördel användas för din bekvämlighet. Vid köksplacering kombineras aggregatet med en spiskåpa. Aggregatet är försett med roterande värmeväxlare med mycket hög temperaturverkningsgrad och varvtalsstyrning vilket innebär låg energiförbrukning och en exakt reglering av värmen.

MiniMASTER har effektiva filter och kan förses med elektrisk eftervärmare. Möjlighet finns även att komplettera med elektrisk förvärmare i kalla områden. Sommartid motionskörs rotormotorn i MiniMASTER automatiskt var 48:e timme.

**FläktGroup**

DENCO HAPPEL SEMCO FLÄKT WOODS DELBAG ILOXAIR

## FLÖDESDIAGRAM FÖR MiniMASTER

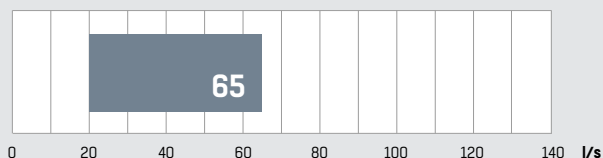

Anslutning (hona)	A	B	C	D
Diameter	125	100	100	125
	Tilluft	Frånluft <sup>1)</sup>	Uteluft <sup>1)</sup>	Avluft

<sup>1)</sup> Dimensioneras upp till  $\varnothing 125$  så snart utrymmet tillåter.

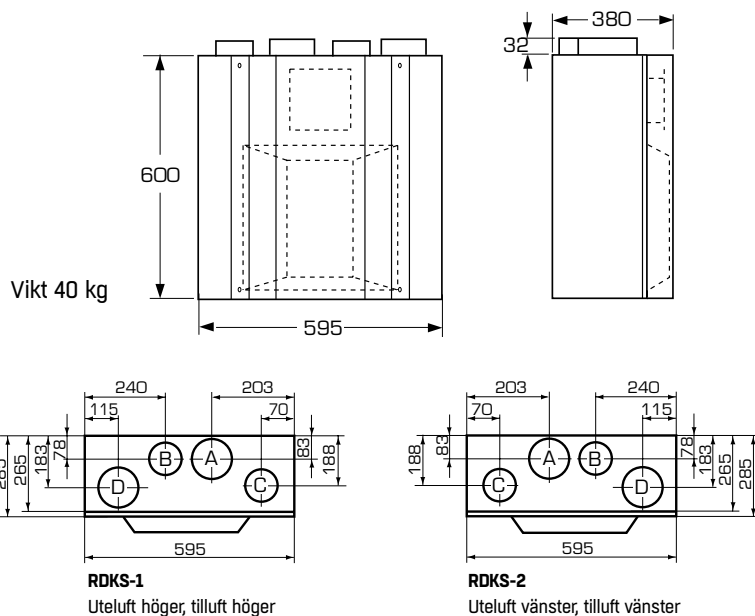

## TILLBEHÖR

Kontrollpanel CUROTouch® .....	RDKZ-41-3
Filter G3 planfilter .....	RDKG-99-14
Filter M5 påsfilter .....	RDKG-99-15
Filter F7 påsfilter .....	RDKG-99-16
Elbatteri för komplettering i efterhand .....	RDKR-99-03
<i>(passar både som för- och eftervärmare)</i>	
Spiskåpa CPD för MiniMASTER (RDKS) .....	CPDJ-b-cc-d-e-f
Spiskåpa Streamline för MiniMASTER (RDKS) .....	CPTJ-a-bb-c-d-e
Kombihuv .....	RDKZ-26-000
Luftintag .....	BSDB-20-012
Ventilationshuv .....	CBAE-12-111
Kanalisering $\varnothing 100$ .....	RDKZ-45-010
Kanalisering $\varnothing 125$ .....	RDKZ-45-012
Ljuddämpare .....	BDER-70-012-100
Fuktstyrning (För komplettering i efterhand) .....	RDKZ-51-1
Ethernetanslutning (För komplettering i efterhand) .....	RDKZ-53-5

## Återförsäljare

Du hittar närmaste återförsäljare till FläktGroup på [www.flaktgroup.se](http://www.flaktgroup.se) under bostadsventilation. Återförsäljarna hjälper dig med allt från service, felsökning, reparation och rengöring av kanalsystem till utbyte av befintliga aggregat och nyinstallation samt i vissa fall även DVK. På webben hittar du även mer information om våra produkter och kan ladda ner kompletta tekniska beskrivningar. Vi finns även på Facebook under [#ventilation hemma](https://www.facebook.com/ventilationhemma), där du snabbt får svar på dina frågor.

## PRODUKTKODER

### Värmeåtervinningsaggregat MiniMASTER (RDKS) -a-b-c-d-e-f-g med roterande värmeväxlare

- a Anslutning**
  - 1 = uteluft höger, tilluft höger
  - 2 = uteluft vänster, tilluft vänster
- b Elbatteri**
  - 0 = utan
  - 1 = enbart eftervärmare
  - 2 = eftervärmare och förvärmare
- c Fuktstyrning**
  - 0 = utan
  - 1 = med
- d Filter tilluft/frånluft**
  - 2 = M5 påsfilter/G3 planfilter
- e Luftkvalitetsstyrning**
  - 0 = utan
  - 6 = CO<sub>2</sub>
- f Ethernetanslutning**
  - 0 = utan
  - 5 = med
- g Generation**
  - 1

### Frontlucka

RDKZ-14-b-c-d-e

- b Material**
  - 3 = vitlackerad
  - 4 = rostfri
- c Förlängningsdel mot tak**
  - 0 = utan
  - 1 = med (+300 mm)
- d Höjd**
  - 6 = 600 mm
  - 7 = 700 mm
- e Generation**
  - 1

### Kabel till kontrollpanel

RDKZ-43-b-cc-d

- b Variant**
  - 1 = 6-polig flatkabel
- cc Längd**
  - 02 = 2 m
  - 10 = 10 m
  - 15 = 25 m
- d Generation**
  - 1

**FläktGroup**

DENCO HAPPEL SEMCO FLÄKT WOODS DELBAG ILOXAIR